



ヒズカットとヘッドカットを
この1台で!!



ヒズカット付

オートヘッダー

AUTOHEADER NHH-200

特許出願中

赤外線ビーム照射でカット位置を簡単に設定

ヒズカット機能搭載! V型カッターできれいな仕上がり!

本機は氷頭と頭を別々に、歩留りがよくカットしていきます。まずカットする氷頭の部分をレーザー光に合わせ魚体を並べます。自動で氷頭をカットした後、再度カットする頭の位置をレーザー光に合わせてください。自動で頭をカットします。



■ V型カッターできれいな仕上がり

カット後の切り口には肉のつぶれはありません

■ 魚の大小に関係なく
どれも同じ位置でカット

■ 歩留りがよい

■ 簡単な操作で作業員を
選びません

■ 生・解凍のどちらでも
対応します

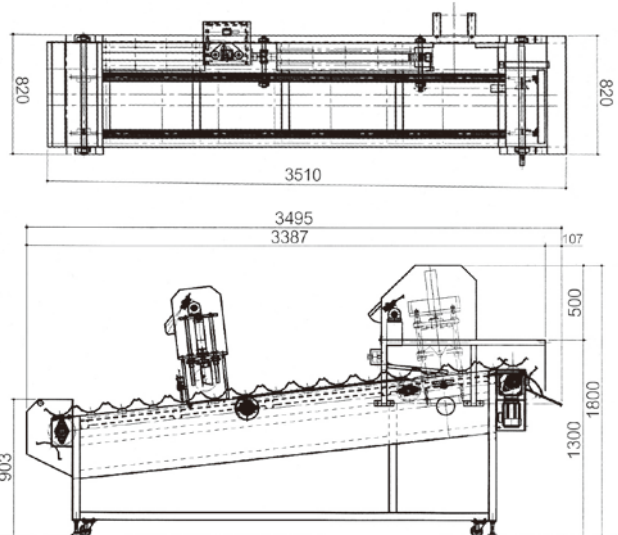
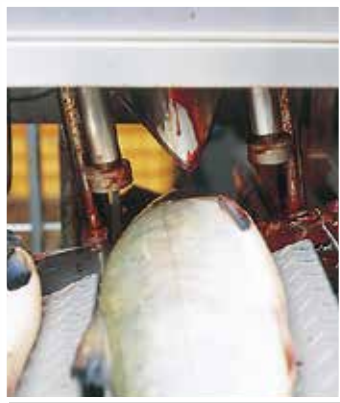

機械寸法 全高 …………… 3,510mm

全幅 …………… 1,210mm

全長 …………… 1,800mm

重量 …………… 500kg

電気容量 …………… 200V 0.4kw

エア使用量 …………… 450 l / 分

水消費量 …………… 20 l / 分

魚体サイズ …………… 2~6kg / 尾

最大処理量 …………… 30尾 / 分

技術集団



<http://www.k-nikko.com>

本社 ■ 北海道釧路市鶴野110番地1 〒084-0924
TEL 0154-52-7101 (代) FAX 0154-53-0878
東京営業所 ■ 東京都葛飾区西新小岩1丁目9番1号 〒124-0025
TEL 03-5654-6770 FAX 03-5863-0055
札幌営業所 ■ 北海道札幌市東区北8条東3丁目1-1 〒060-0908
TEL 011-788-8811 FAX 011-788-8812

ニッコではお客様のニーズに合った最善のシステムのご提案をいたします。生産工程においてお困りになっていることなどございましたらお気軽にご相談ください。ニッコのメカトロニクス技術はきっとお客様のお役に立ちます。

※このカタログに記載されている仕様・外観は改良のため、予告なく変更する場合がありますのでご了承ください。
※この内容の一部または全部を無断で複製・転載することは法律で禁じられています。

NFI026J-1907A